



**Kanuni**

***TIGRINA S***

Bu kılavuz motosikletin ayrılmaz bir parçası olarak düşünölmeli ve motosiklet yeni bir kullanıcıya satıldığında veya devredildiğinde motosikletle birlikte verilmelidir. Bu kılavuzda, motosikleti kullanmadan önce dikkatlice okunması gereken önemli emniyet bilgileri ve talimatları bulunmaktadır.

## ÖNSÖZ

Kanuni marka motosiklet seçiminiz için sizi kutluyoruz. Kanuni kullanıcıları arasına hoş geldiniz.

Her türlü trafik koşulunda güvenli kullanım için motosikletinizi tanıyor olmanız çok büyük önem taşımaktadır. Kanuni marka motosikletinizi kullanmadan önce kullanma kılavuzunu dikkatlice okuyunuz. Burada motosikletinizi nasıl kullanacağınız, teknik özelliklerinden nasıl faydalanacağınız konusunda önemli bilgiler yer almaktadır. Ayrıca motosikletinizin güvenilirliği ve emniyetinin yanı sıra gerekli bakım bilgilerini de içermektedir. Her bölümün sonunda belirtilmiş olan uyarıların sizin ve aracınız için çok önemli hususlar olduğunu ve mutlaka uymanız gerektiğini belirtmek isteriz.

Bu kılavuzda bulunan tüm bilgiler, çizimler, fotoğraflar, teknik değerler ve spesifikasyonlar, basım tarihinde mevcut olan en yeni ürün bilgilerine dayanmaktadır. İyileştirmeler ve diğer değişiklikler nedeni ile bu kılavuzda bazı uyumsuzluklar olabilir. Kanuni, herhangi bir zamanda değişiklik hakkını saklı tutmaktadır.

Motosikletiniz ile ilgili herhangi bir sorunuz olduğunda, yetkili Kanuni servislerimiz bunları yanıtlamak ve size gerekli yardım ve desteği sunmaktan mutluluk duyacaktır.

Motosikletinizi zevkle kullanacağınızı umarak, bütün yolculuklarınızın güvenli bir şekilde geçmesini temenni ediyoruz.

**Kanuni Motosiklet**

## **ÖNEMLİ**

### **MOTOSİKLETİN RODAJ BİLGİLERİ**

Motosikletin ömrü için ilk 1.000km (600 mil) çok önemlidir. Bu esnada uygun rodaj işlemi, yeni motosikletinizden maksimum ömür ve performans elde etmenize yardımcı olacaktır.

Uygun rodaj işlemi, hareketli yüzeylerin birbirlerini yağlamalarını ve yumuşak bir şekilde kavramalarını sağlar.

Motosikletin güvenilirliği ve performansı özel bakıma ve rodaj işlemi sırasındaki kullanıma bağlıdır. Özellikle, motor parçalarının aşırı ısınmaya maruz bırakılabilecek şekilde kullanılmaya dikkat ediniz.

Rodaj tavsiyeleri için Motor Alıştırma bölümüne bakın.

## **UYARI/DİKKAT/NOT**

Lütfen bu kılavuzu dikkatlice okuyun ve talimatları yerine getiriniz. Özel bilgileri vurgulamak için (UYARI), (DİKKAT) ve (NOT) gibi kelimeler kullanılmıştır.

### **UYARI**

**Kullanıcının güvenliği söz konusudur. Bu bilgilerin göz ardı edilmesi kullanıcının zarar görmesine neden olabilir.**

### **DİKKAT**

**Bu talimatlar, aracın hasar görmesini önlemek için takip edilmesi gereken özel işlemleri veya önlemleri belirtir.**

### **NOT**

**Bu, bakımı kolaylaştırmak veya önemli talimatları daha açık hale getirmek için özel bilgileri sunar.**

## UYARI

Gürültü Kontrol Sistemi (Susturucu Grubu)

**KANUNA AYKIRI BİR ŞEKİLDE GÜRÜLTÜ KONTROL SİSTEMİNİ DEĞİŞTİRMEK YASAKTIR.**

Araç sahiplerinin kanunen aşağıdaki maddelerin yasaklanmış olabileceğini bilmesi gerekir.

- (a) Son kullanıcıya satılmadan veya teslim edilmeden veya kullanım esnasında yeni bir araçta yer alan herhangi bir parçanın veya elemanın bakım, onarım veya yenilenme amaçlarının dışında herhangi bir kişi tarafından çıkarılması veya çalışmaz hale getirilmesi.
- (b) Aracın bu tür bir alet veya parçanın çıkarılması veya çalışmaz hale getirilmesi halinde kullanılması.

## BAKIM

Bu motosikletin egzoz sistemi periyodik bakım gerektirmez. Motor üretici talimatlarına göre ayarlanmalı ve buji iyi durumda tutulmalıdır. Motorun, hasarlı buji ile çalıştırılması katalizörün ve gürültü kontrol sisteminin ciddi hasar görmesine neden olur.

## TÜKETİCİ BİLGİLERİ

### MOTOSİKLET KULLANICILARI İÇİN GÜVENLİ SÜRÜŞ TAVSİYELERİ

Motosiklet kullanımı oldukça eğlenceli ve heyecanlı bir spordur. Motosiklet kullanımı, kullanıcı ve yolcu güvenliği için bazı ekstra önlemlerin alınmasını da gerektirir. Bu önlemler şunlardır.

## UYARI

- Motosikletin ilk kullanımından önce özelliklerini tanımak, güvenlik ve bakım gereksinimlerini öğrenmek için bu kullanım kılavuzunu dikkatlice okuyunuz. Sürücüyle ilgili tüm talimatları, gereksinimleri ve uyarıları gözden geçiriniz. Kullanım kılavuzunu, selenin altındaki kullanım kılavuzu muhafaza bölümünde saklayınız.
- Motosikletin ilk kullanımından önce, bütün kumandaların yerlerini bildiğinizden ve motosikletin düzgün kullanımını öğrendiğinizden emin olunuz.
- Motosikletin ilk kullanımı için, sürücünün kumandalarının çalışma şekillerini ve çalışma, kullanma özelliklerini öğrenmek üzere düz ve açık bir alanda sürüş yapınız.

## UYARI

- Her kullanımdan önce, sürücünün günlük kontrolleri yapması gereklidir. Kontrol edilecek maddeler bu kullanma kılavuzunun SÜRÜŞ ÖNCESİ KONTROL kısmında listelenmiştir.
- Trafik kurallarına, trafik işaret ve işaretçilerini uyunuz.
- Aşırı hız yapmayınız ürünün ve durumunuzun elverdiği en uygun hızla gidiniz.
- Sürücü kask, koruyucu gözlük ve koruyucu giysiler (eldiven, deri veya kalın kumaş pantolon, uzun kollu gömlek veya ceket, çizme) giymelidir.
- Yağmurlu havada fren mesafesi normalin iki katına çıkacağından özel dikkat gösteriniz.
- Motosiklet üzerinde sadece iki kişi yolculuk yapabilir. Motosiklet, sadece üzerinde iki kişi yolculuk yapabilecek şekilde tasarlanmıştır.
- Alkol ve uyuşturucu etkisi altındaki birisinin motosikletli kullanmaması gerekir. Aksi takdirde motosiklet hasar görebilir veya kullanım özellikleri değişebilir.
- Periyodik bakım işlemleri yetkili Kanuni servisi tarafından yapılmalıdır.
- Motosikleti naklederken, taşımadan önce, yakıt deposundaki yakıtı boşaltın.
- Sürücü motosiklet yanında bulunan insanların hareketli parçalara yaklaşmamaları veya hareketli parçalara ya da motor ve egzoz sistemi gibi sıcak alanlara dokunmamaları konusunda uyarın.
- Ürün üzerinde herhangi bir değişiklik yapmayın. Değişiklikler motosikletin güvenliğini olumsuz etkileyebilir veya kullanımını yasalara aykırı hale getirebilir.

## UYARI

TİGRİNA\_S'i akü ateşleme sistemi ile çalıştırınız.

Akü ateşleme ile çalıştırma dışından kullanılan yöntemler elektrik sistemine zarar verebilir. Daima akü yardımıyla motosikleti çalıştırın.

## UYARI

- Motoru kapalı alanlarda veya havalandırmanın yetersiz olduğu yerlerde çalıştırmayın. Egzoz dumanı, renksiz ve kokusuz karbon monoksit gazı içerdiği için zehirlenmelere sebep olabilir.
- Kesinlikle motosikleti, kısa süreli bile olsa çalışır durumda bırakmayın.

## UYARI

Motosikleti kullanırken, sürücü her iki ayağını da ayak basakları üstüne koymalıdır. Aksi takdirde motosikletin kontrol yeteneği kaybolarak istenmeyen olayların yaşanmasına sebebiyet verebilir.

## UYARI

Kullanım sırasında daima her iki elinizi gidonların üzerinde tutun. Ellerinizin gidonlardan çekilmesi motosikletin kontrolünün kaybedilmesine neden olur.

## UYARI

Ön tekerleğin kalkmasını önlemek için daima gazı kademeli olarak açın. Bu uyarılara uymamanız, kontrolün kaybedilmesine neden olabilir.

## **DİKKAT**

### **UZUN SÜRELİ MUHAFAZA SIRASINDA**

1. Depoya yeterli miktarda yakıt veya koruyucu madde ile doldurun.
2. Aküyü motosikletten ayırın.

## **DİKKAT**

Kullanırken, kontak anahtarını “OFF” (kapalı) konumuna getirmeyin.

## **KASK TAKINIZ**

### **DİKKAT**

Motosiklet güvenliği kaliteli bir kask ile başlar. Meydana gelen çoğu ciddi yaralanmalardan birisi baş yaralanmalarıdır. DAİMA uygun bir kask takın. Ayrıca uygun bir koruyucu gözlük de takmalısınız.

## **SÜRÜŞ KİYAFETİ**

### **DİKKAT**

Bol kıyafetler motosikletin kullanımını zorlaştırabilir ve tehlikeli kılabilir. Motosikleti kullanırken, kaliteli sürüş kıyafeti seçin.

## **SÜRÜŞ ÖNCESİ KONTROL**

### **UYARI**

Bu kılavuzun “SÜRÜŞ ÖNCESİ KONTROL” kısmındaki talimatları iyice okuyun. Kullanıcının ve yolcunun güvenliği için bütün güvenlik kontrollerini yapmayı unutmayın.

## **MOTOSİKLETİ TANIYIN**

### **UYARI**

Sürüş beceriniz ve mekanik bilginiz, güvenli sürüşün temelini oluşturur. Motosikleti ve kumandalarını iyice öğreninceye kadar trafiğin olmadığı bir yerde pratik yapmanızı tavsiye ederiz. Pratiğin mükemmel sürüşü gerçekleştirdiğini unutmayın.

## **SINIRLARINIZI BİLİN**

### **UYARI**

Daima motosikleti kendi beceri sınırları kapsamında sürün. Bu sınırları bilmek ve bunu aşmamak kazalardan kaçınmanıza yardım edecektir.

## **KÖTÜ HAVA KOŞULLARINDA ÇOK DİKKATLİ OLUN**

### **DİKKAT**

Kötü havalarda (özellikle yağmurlu havalarda) aşırı dikkatli olun. Yağmurlu havalarda frenleme mesafesi iki katına çıkar. Kaygan olacağından dolayı boyalı yüzeylerden, kanalizasyon kapaklarından ve yağlı görünen alanlardan uzak durun. Demir yolu geçişlerinde ve metal ızgara ve köprüler üzerinde aşırı dikkatli olun. Yolun durumu ile ilgili endişeniz varsa yavaşlayın!

## **AKSESUAR MONTAJI VE EMNİYET ÖNLEMLERİ İÇİN TAVSİYELER**

Kanuni sahipleri için çok sayıda aksesuar mevcuttur.

Kanuni ürünlerine takılan aksesuarlardan doğabilecek uygunsuzluk ve/veya problemlerden kullanıcı sorumludur.

İlave elektrikli aksesuarlar, mevcut elektrik sisteminin hasar görmesine neden olabilir. Aşırı yüklenmeler, motosikletin kullanımı sırasındaki elektrik gücü kaybından dolayı kablo demetinin hasar görmesine veya tehlikeli durumlara neden olabilir.

### **UYARI**

Aracın yetkili olmayanlar tarafından bazı parçalarının değiştirilmesi güvenliği olumsuz yönde etkilemektedir. Mevzuatlarda belirtilen güvenlik ve trafik kurallarına uyulmalıdır. Yetkisiz kişilerce ve uygun olmayan değişiklikler nedeniyle oluşan uygunsuzluklardan üretici hiçbir şekilde sorumlu değildir.

### **YÜKLEME**

Motosiklet üzerinde bir yük taşırken, yükü mümkün olduğu kadar yere ve motosiklete yakın tutun. Yanlış yüklenen bir yük, yüksek ağırlık merkezi yaratır ve bu durum çok tehlikeli olup motosikletin kullanımını zorlaştırır. “Yükün” ebadı da aerodinamiği ve motosikletin kullanımını etkileyebilir.

Yükü motosikletin sol ve sağ tarafına eşit şekilde dağıtın ve güvenli bir şekilde sabitleyin.

**İÇİNDEKİLER**

0.	GENEL UYARI ve TAVSİYELER	.....	I-VII
1.	SERİ NUMARASININ YERİ	.....	1
2.	YAKIT VE YAĞ TAVSİYELERİ	.....	2
	YAKIT	.....	2
	MOTOR YAĞI	.....	2
3.	ANA PARÇALAR	.....	3
4.	KUMANDA DÜĞMELERİ	.....	5
	KONTAK	.....	5
	GÖSTERGE PANELİ	.....	6
	SOL KUMANDA PANELİ	.....	7
	SAĞ KUMANDA PANELİ	.....	8
	VİTES PEDALI	.....	9
	MARŞ PEDALI	.....	9
	FREN PEDALI	.....	9
	ALT ve YAN SEHPA	.....	10
	YAKIT MUSLUĞU	.....	10
5.	YAKIT VE YAĞ İKMALİ	.....	11
	YAKIT	.....	11
	MOTOR YAĞI	.....	11
6.	SÜRÜŞ TAVSİYELERİ	.....	13
	MOTORUN ÇALIŞTIRILMASI	.....	13
	SÜRÜŞE BAŞLAMA	.....	14
	VİTES KULLANIMI	.....	15
	DURDURMA VE PARK ETME	.....	16
	EKONOMİK SÜRÜŞ VE ÇEVRE BİLGİSİ	.....	17
7.	RODAJ (MOTOR ALIŞTIRMA)	.....	18
8.	SÜRÜŞ ÖNCESİ KONTROL	.....	20

**İÇİNDEKİLER**

9.	PERİYODİK BAKIM	22
	BAKIM TABLOSU	23
10.	KONTROL ve AYARLAR	24
	AKÜ	24
	SİGORTA	25
	MOTOR YAĞI KONTROLÜ ve DEĞİŞİMİ	25
	HAVA FİLTRESİ	27
	BUJİ	28
	KARBÜRATÖR	28
	RÖLANTİ AYARI	28
	GAZ TELİ AYARI	29
	FRENLER	29
	ZİNCİR	32
	LASTİKLER	33
	AYDINLATMALAR	35
11.	TEMİZLEME YÖNTEMİ ve DEPOLAMA	36
12.	TEKNİK ÖZELLİKLER	39

## SERİ NUMARASININ YERİ

### ŞASE ve MOTOR NUMARASI

Şase ve/veya motor seri numaraları, motosikletin tescil kaydı için kullanılır. Ayrıca yedek parça siparişi sırasında veya özel servis bilgileri hakkında yardımcı olur.

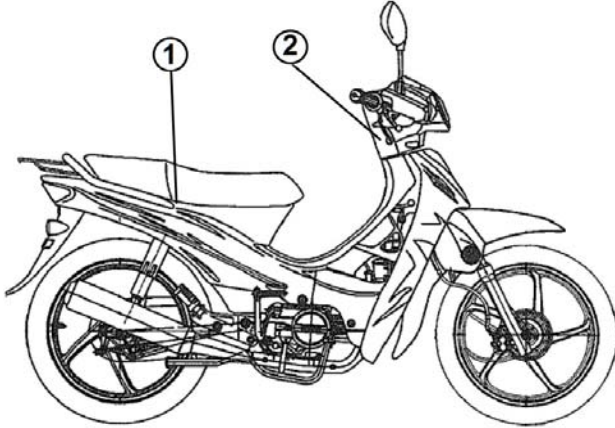

İleride yararlanmak için bu numaraları aşağıdaki boşluklara yazın.

Şase Numarası: .....

Motor Numarası: .....

Şase numarası (2) direksiyon borusu üzerine yazılmıştır.  
Şase etiketi (2) şasenin kuyruk kısmına (sele altı) basılmıştır.

Tigrina\_S Şase numarası konumu

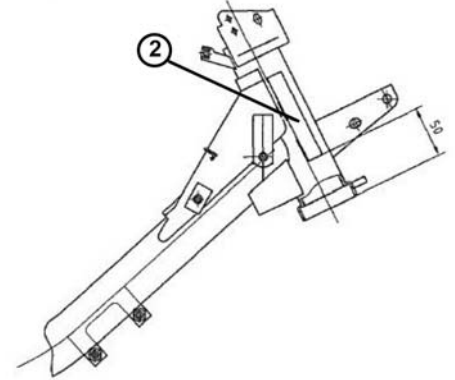

Motor numarası (1) motorun sol tarafına koruyucu kapak üzerine yazılmıştır.

Tigri

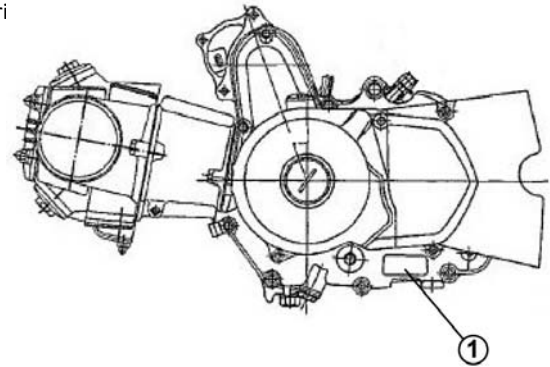

## YAKIT VE MOTOR YAĞI TAVSİYESİ

### YAKIT

90 oktan değerli veya daha yüksek kurşunsuz benzin kullanınız.  
Kurşunsuz benzin bujinin ve egzoz parçalarının ömrünü uzatır.

### UYARI

Yakıtın dökülmesi boyalı yüzeylere zarar verebilir. Yakıt doldururken dökmemeye dikkat edin. Dökülen yakıtı hemen temizleyin.

### DİKKAT

- Yakıt doldururken, daima motoru durdurun ve kontak anahtarını " OFF " (kapalı) konumuna çevirin. Kesinlikle ateş, kıvılcım ve ısı kaynaklarının yakınında yakıt doldurmayın.
- Yakıt deposunu aşırı doldurmayın.

### MOTOR YAĞI

Motor yağı motor performansı ve ömrü için hayati önem taşımaktadır. Kaliteli yağ kullanmanız motor performansı ve ömrünü uzatacaktır. Aracınızda SAE 15W40 yağ kullanmanızı tavsiye ederiz.

SAE 15W40 motor yağı yoksa aşağıdaki tabloya göre alternatif bir yağ seçin.

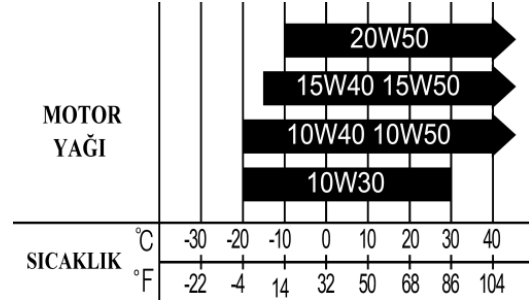

Yüksek kaliteli dört zamanlı bir motor yağının kullanılması motosikletin kullanım ömrünü uzatacaktır.

### UYARI

- Tavsiye edilmeyen yağ kullanmayın. Motor hasar görebilir.
- Yağ deposunu doldururken, depoya toz girmesine izin vermeyin.
- Dökülen yağı temizleyin.
- Doldurma kapağının üstüne herhangi bir şey koymayın. Bu yağın beslenmesini engelleyebilir ve motorun hasar görmesine neden olabilir.

## ANA PARÇALAR



- (1) Far
- (2) Ayna
- (3) Benzin musluğu
- (4) Sele
- (5) Kuyruk (stop) lambası
- (6) Arka tekerlek
- (7) Arka amortisör
- (8) Yan sehpa
- (9) Alt sehpa
- (10) Motor
- (11) Vites pedalı
- (12) Ön amortisör
- (13) Ön tekerlek

## ANA PARÇALAR

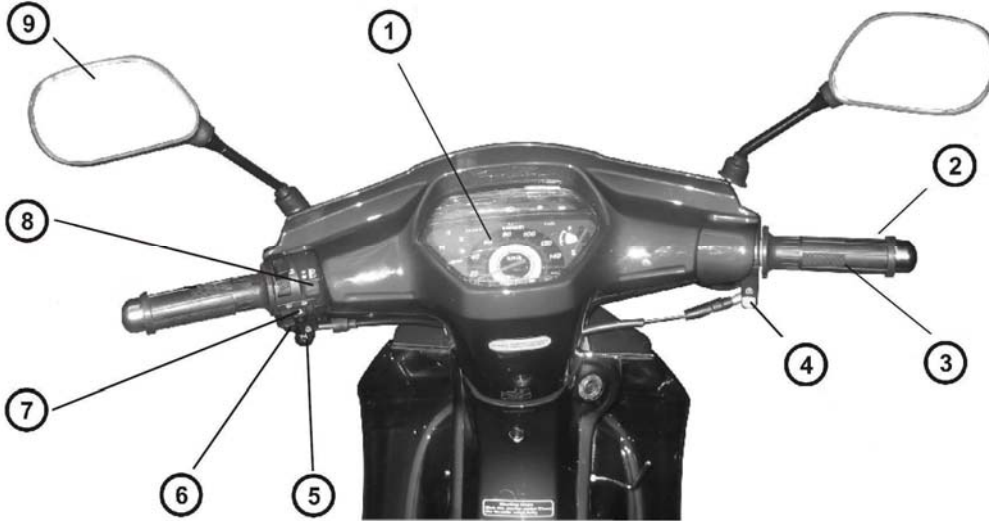

- (1) Gösterge
- (2) Fren kolu
- (3) Gaz kolu
- (4) Marş düğmesi
- (5) Jikle
- (6) Korna
- (7) Sinyal düğmesi
- (8) Far anahtarı
- (9) Ayna

## KUMANDA DÜĞMELERİ KONTAK

Kontağın 3 konumu vardır:



“OFF” konumu 

Bu konumda, tüm elektrik devreleri kapalıdır.

“ON” konumu 

Bu konumda, elektrik devresi açık, marş devresi kapalıdır. Marş düğmesine basılarak çalıştırılabilir. Ama anahtar çıkarılamaz.

“LOCK” konumu 

Direksiyonun kilitlendiği konumdur. Direksiyonu sola sonuna kadar çevirin anahtarı aşağı doğru itin ve kilit konumuna getirin ve anahtarı çıkarın. Bu durumda devre kesilmiştir.

### UYARI

**Aracınızın direksiyonunu kilitlemeden önce aracınızı ana sehpa üzerine aldığınızdan emin olun. Direksiyon kilitliken aracı hareket ettirmeyin yoksa balans ayarını bozarsınız.**

## GÖSTERGE PANELİ



### (1) HIZ GÖSTERGESİ

Hız göstergesi, aracın saatteki hızını kilometre ve mil cinsinden gösterir.

### (2) SİNYAL GÖSTERGE LAMBASI

Sağa veya sola sinyal verildiğinde, gösterge lambası da aynı anda yanıp sönecektir.

### DİKKAT

Eğer sinyal lambası bir arızadan dolayı yanmazsa sinyal göstergesi ışığı da yanmayacaktır. Böylece arızalı olduğu tespit edilmiş olur.

### (3) UZUN FAR GÖSTERGE LAMBASI

Uzun far yakıldığında, uzun far gösterge lambası yanacaktır.

### (4) VİTES GÖSTERGELERİ

Aracın hangi viteste olduğunu gösterir.

### (5) BOŞ VİTES GÖSTERGE LAMBASI

Vites boşa iken, boş vites gösterge lambası yanacaktır. Vites, boş konumunun dışında her hangi bir konuma alındığında lamba sönecektir.

### (6) YAKIT GÖSTERGESİ

Depoda kalan yakıt seviyesini gösterir. “F” (dolu) işareti deponun dolu olduğunu gösterir. “E” (boş) işareti deponun boş veya yakıtın bitmek üzere olduğunu gösterir. Yakıt deposu kapasitesi 3,5 litredir. İbre kırmızı bölgede ise depoda yaklaşık 0,7 lt yakıt var demektir. İbre “E” bölgesine geldiği zaman ilk fırsatta yakıt ikmali yapınız. Yakıt deposunda yakıt yokken sürüş yapmayınız. Aşırı yakıt ikmali yapmayın.

### DİKKAT

**Yakıt göstergesi, kontak anahtarı “ON” (açık) konumuna getirildiğinde gösterge ibresi kalan yakıt miktarını gösterir. Kalan yakıt miktarını kontrol etmek için, motosikleti dik tutun ve kontak anahtarını “ON” (açık) konumuna alın.**

### (7) KİLOMETRE SAATİ

Kilometre saati, motosikletin kat tetiği toplam mesafeyi gösterir.

## SOL KUMANDA PANELİ

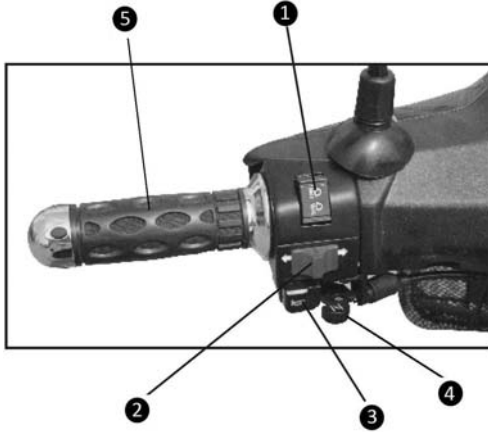

### (1) FAR DÜĞMESİ

Uzun kısa farı seçmenizi sağlar.

 Uzun far yanar. Göstergede uzun far gösterge lambası da yanar.

 Kısa far yanar.

### UYARI

Önünüzde araç varken veya karşıdan araç geldiğinde far

düğmesi  konumuna alın.

### (2) SİNYAL DÜĞMESİ

Sağa veya sola dönerken, yön değiştirirken kullanılır.

 Konumu: Sol sinyal lambası yanar.

 Konumu: Sağ sinyal lambası yanar.

### DİKKAT

Şerit değiştireceğiniz veya dönüş yapacağınız zaman daima sinyal verin. Dönüş veya şerit değiştirme işlemi bitirdikten sonra daima sinyal düğmesini "OFF" ( kapalı) konumuna alın.

### (3) KORNA DÜĞMESİ



Sol kumanda panelinin alt kısmına konumlandırılmıştır. Uyarı ve ikaz gerektiren hallerde kullanınız.

### (4) JİKLE KOLU

Jikle kolu sol kumanda paneli alt tarafına konumlandırılmıştır. Soğuk motoru çalıştırmak için jikle kolunu çekiniz. Motor ısındıktan sonra bırakınız. Bıraktığınızda eski konumuna kendiliğinden geri dönecektir.

### (5) EL TUTAMAĞI

## SAĞ KUMANDA PANELİ

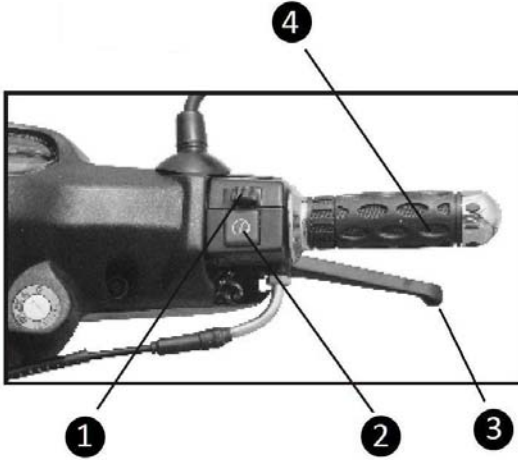

### (1) AYDINLATMA ANAHTARI

Ön aydınlatma düğmesinin üç konumu vardır.



Pozisyonu: Tüm aydınlatmalar yanar.



Pozisyonu: Park lambası, gösterge, stop lambası ve plaka lambası yanar. Fakat far yanmaz.



Pozisyonu: Aydınlatmalar kapalı

### (2) MARŞ DÜĞMESİ

Motoru çalıştırmak için kullanılan düğmedir. Düğmeye basıldığında motorun ateşlemesi gerçekleşecektir.

Kontak anahtarı "ON" (açık) konumunda iken marş düğmesine basarak motoru çalıştırın.

### UYARI

**Marş düğmesine bir defada 5 saniyeden fazla basmayınız. Bu durum kablo demetini ve marş motorunu çok fazla ısıtır. Motor birden fazla denemeden sonra çalışmadıysa yakıt durumunu ve ateşleme sistemini kontrol ediniz.**

### (3) FREN KOLU

Fren kolunu hafifçe gaz koluna doğru sıkarak ön fren uygulanır. Disk fren sisteminde ani frenleme yaparken motosikletin devrilmemesine dikkat edin. Fren kolu sıkıldığında fren lambası yanacaktır.

### UYARI

**Kaygan zeminlerde kaymayı önlemek için hafif ve dikkatlice fren yapınız.**

### (4) GAZ KOLU

Motor hızı (devri), gaz kolunun konumu tarafından kontrol edilir. Motor hızını artırmak için kolu kendinize doğru çevirin. Motor hızını düşürmek için kolu arttırmanın tersine doğru çevirin.

## VİTES ve VİTES PEDALI

Vites, normal çalışma hızı kapsamında motorun yumuşak çalışmasını sağlamak içindir. Dişli oranları motorun karakteristiklerine uygun olacak dikkatli bir şekilde seçilmiştir. Kullanıcı daima koşullara göre en uygun vitesi seçmelidir.

## (1) MARŞ PEDALI

Motorda ayak marşı bulunmaktadır. Aracın sağ tarafına konumlanmıştır. Motoru çalıştırmak için aracı alt sehpa üzerine alın. Ayağınızla pedala sert basın.



## UYARI

**Motoru aynı anda, marş düğmesi ve ayak marşıyla çalıştırmayı denemeyiniz. Motoru ayak marşıyla çalıştırdıktan sonra pedalın eski haline döndüğünden emin olun.**

## (2) ARKA FREN PEDALI

Arka fren pedalına bastığınızda arka fren uygulanır. Arka fren pedalına basıldığında fren lambası yanacaktır.

## UYARI

**Kaygan zeminlerde kaymayı önlemek için hafif ve dikkatlice fren yapınız.**

## (1) ALT SEHPA

Aracı alt sehpa üzerine almak için; sol elinizle direksiyondan, sağ elinizle arka tutacaktan tutun ve aracı hafif yukarı kaldırıp sehpayı ayağınızla basarak ileri doğru itin. Aracı uzun süreli park ettiğinizde mutlaka alt sehpayı alınız.

## (2)YAN SEHPA

Ayağı açın ve motosikleti yan sehpa üzerine yaslayın. Yan sehpa aracın kısa süreli parkı için kullanılmalıdır.

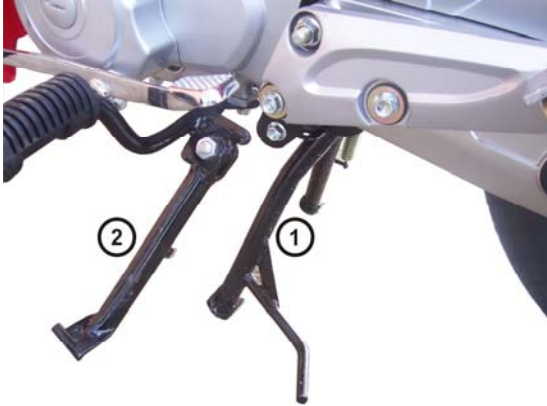

## YAKIT MUSLUĞU

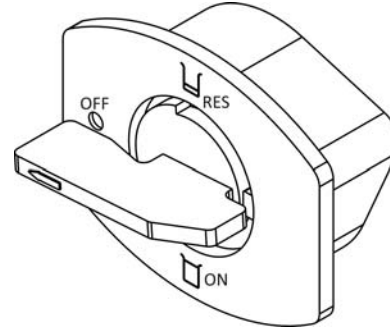

Benzin musluğu OFF konumundayken kapalıdır. Motora yakıt gitmez. Benzin musluğu ON konumunda açıktır ve motorun çalışması için gerekli olan yakıt akışı sağlanabilecek konumdadır.

## **YAKIT ve YAĞ İKMALI**

### **YAKIT**

Yakıt ikmali için kontak anahtarını sele kilidine takın ve seleyi açın. Sele altında bulunan yakıt depo kapağını çevirerek açın. Gerekli miktarda yakıtı doldurduktan sonra depo kapağını yerine takıp çevirin. Seleyi kapatın.

### **UYARI**

**Yakıt deposunu aşırı doldurmayın. Yakıt seviyesi, doldurma boynunun altına ulaştığında yakıt doldurmayı kesin. Bu seviyeyi aşacak şekilde yakıt doldurursanız, motor ısısından veya güneş ışığından dolayı yakıt genleşerek taşabilir.**

### **UYARI**

**Yakıt çok yanıcı ve zehirleyicidir. Motosikletinize yakıt doldururken her zaman aşağıdaki önlemleri alın.**

- Kesinlikle yetişkin birisinin dışında, kimsenin motosiklete yakıt doldurmasına izin vermeyin.
- Yakıtı havalandırması iyi olan bir yerde doldurun.
- Motorun kapalı olduğundan emin olun ve sıcak motorun üzerine yakıtın dökülmesine izin vermeyin.
- Yakıt dolduran alanda sigara içmeyin ve etrafta ateş ve kıvılcımların olmadığından emin olun.
- Yakıtın uzun süreli olarak cildinize temas halinde olmasından kaçının ve yakıt buharını solumayın.
- Yakıt doldururken çocukları ve evcil hayvanları uzak tutun.

### **UYARI**

**Yakıt dökülmesi ve taşması sebebiyle depo, depo keçesi ve kapağı ile motorun diğer aksamlarında meydana gelebilecek hasar ve zarar kullanıcı hatası kabul edilecek ve aracınız garanti harici işlem gerektirir**

### **MOTOR YAĞI**

Uzun motor ömrü, daha çok kaliteli yağın seçilmesine ve yağın periyodik olarak değiştirilmesine bağlıdır. Günlük yağ seviye kontrolü ve periyodik değiştirilmesi gerekli en önemli bakımdır.

### **MOTOR YAĞI SEVİYESİ KONTROLÜ**

Motor yağ seviyesini kontrol etmek için aşağıdaki işlemleri takip edin.

1. Motoru çalıştırıp birkaç dakika rölantide çalıştırın.
2. Motoru durdurun ve 2-3 dakika bekleyin.
3. Motosikleti düz bir zeminde dik tutun ve seviye çubuğunu yerinden çıkarın ve temizleyin. Temizlediğiniz seviye çubuğunu tekrar yağ haznesine daldırın ve çıkarın. Yağ seviyesinin üst sınır işareti ile alt sınır işareti arasında olup olmadığına bakın.
4. Gerektiğinde üst limit seviyesinin 1 mm altına gelecek şekilde önerilen yağ ile dolun yapın.
5. Seviye çubuğunu yerine yerleştirip, çevirerek sıkın.

## UYARI

Aracın yağsız çalıştırılması, aracınıza sayısız zararlar açar. Aracınızın yağsız çalıştırılması sebebiyle oluşacak arıza ve hasarlar kulanızı hatası kabul edilecek ve aracınızın garanti harici işlem görmesine neden olacaktır.

## DİKKAT

Motor yağ seviyesi, seviye çubuğundaki "Düşük çizgi işaretinin altında ise kesinlikle motoru çalıştırmayın. Kesinlikle "Üst çizgi işaretini geçecek şekilde motor yağı doldurmayın. En uygun motor yağ seviyesi, seviye çubuğunun "Üst çizgi işaretinin yaklaşık 1 mm altıdır. Çok fazla motor yağı doldurulması durumunda, motor gücünde düşüş meydana gelecektir. Çok fazla motor yağı doldurmamaya dikkat edin.

## DİKKAT

Sadece tavsiye edilen "yakıt ve motor yağı" kullanın.

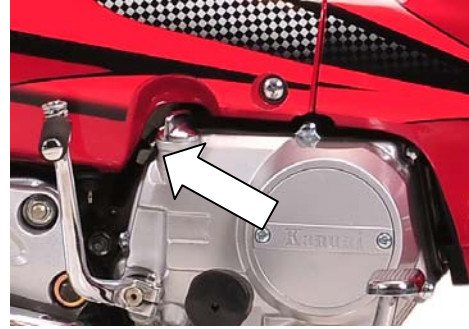

## SÜRÜŞ TAVSİYELERİ MOTORU ÇALIŞTIRMA

Motoru çalıştırmadan önce;

1. Vitesi boşa alın.
2. Kontak anahtarını "ON" konumuna alın.
3. Marş düğmesine basarak motoru çalıştırın.
4. Motosikleti kullanmadan önce sürüş öncesi kontrollerinizi yapınız.

## SOĞUK MOTORU ÇALIŞTIRMA

- 1.Ön / Arka fren kolunu sıkın.
- 2.Jikle kolunu çekin.
- 3.Gerektiğinde, gaz kolunu 1/8 – 1/4 oranında çevirin.
- 4.Marş düğmesine parmağınızla basın veya marş pedalına ayağınızla basarak çalıştırın.
- 5.Motor çalıştıktan sonra, ısınması için bir süre rölantide çalıştırın.

## SICAK MOTORU ÇALIŞTIRMA

- 1.Ön / Arka fren kolunu sıkın.
- 2.Gaz kolunu tam gazın 1/8 – 1/4'ü kadar çevirin.
- 3.Marş düğmesine parmağınızla basın veya marş pedalına ayağınızla bastırın.

## UYARI

**Motorun kapalı alanlarda veya garajda çalıştırılması tehlikelidir. Egzoz gazı, zehirleyicidir. Böyle bir durumda renksiz ve kokusuz olan karbon monoksit zehirlenmesine maruz kalınabilir. Motosikleti açık havada veya havalandırması yeterli olan alanlarda çalıştırınız.**

## DİKKAT

Motosikleti sürmeden motorun uzun süre çalıştırılması aşırı ısınmasına sebep olabilir. Aşırı ısınması dahili motor parçalarına zarar verip egzoz borusunun renginin solmasına neden olabilir. Böyle bir durumda hemen sürüşe başlayamıyorsanız motoru durdurun. Motorun boş çalışmasından dolayı oluşabilecek arıza ve hasarlar kullanıcı hatası kabul edilerek aracınızın garanti harici işlem görmesine neden olacaktır.

## UYARI

Uygun olmayan biçimde motoru çalıştırmak çok tehlikelidir. Örneğin, motor çalıştırıldığında araç alt sehpa üzerinde durmuyorsa aracınız ileri doğru ani kalkış yapabilir. Bu yüzden motoru çalıştırmadan önce, aracınızı alt sehpa üzerine yerleştirdiğinizden emin olmalısınız. Motor çalıştıktan sonra alt sehpayı kaldırın.

## DİKKAT

Kablo demeti ve marş motoru ısınacağından dolayı her seferinde 5 saniyeden fazla marşa basmayın. Birkaç denemeden sonra motor çalışmazsa, yakıt beslemesini ve ateşleme sistemini kontrol edin.

## UYARI

Motosiklet sadece vites boştayken çalıştırılmalı. Aksi takdirde kaza meydana gelebilir. Gereksiz rölantide çalışma (özellikle yüksek devirlerde) motora zararlıdır.

## SÜRÜŞE BAŞLAMA

### UYARI

Bu motosikletin aşırı hızlı kullanılması kontrolün kaybedilmesi riskini artırır. Bu durum, istenmeyen olayların yaşanmasına neden olabilir. Daima sürüş koşullarını dikkate alarak tecrübenizin sınırları kapsamında sürünüz.

### UYARI

Kullanım sırasında ellerinizi gidonlardan ve ayaklarınızı ayaklıklardan çekmek oldukça tehlikelidir. Bir elinizi veya ayağınızı bile motosikletten çekerseniz, motosikleti kontrol etme kabiliyetiniz azalacaktır. Motosikleti, her zaman iki eliniz gidon üzerinde ve iki ayağınız ayaklıklar üzerinde olacak şekilde sürün.

### UYARI

Uzun araçların geçişi sırasında, tünel çıkışlarına veya dağlık alanlarda meydana gelen ani yan rüzgarlar kontrolünüzü zorlaştırabilir. Hızınızı düşürün ve yan rüzgarlara karşı dikkatli olun.

Fren kolunu sıkın ve/veya fren pedalına basın ve sürüşe başlayana kadar basılı tutun. Vitesi, vites pedalını kullanarak birinci vitese alın. Gaz kolunu kendinize doğru çevirin ve aynı anda fren kolunu/fren pedalını yavaşça ve yumuşak bir şekilde bırakın. Hızlanmak için gaz kolunu kendinize doğru çevirerek hızlanmasını sağlayınız. Hızınızı düşürmek için ise gaz kolunu hafifçe bırakınız. Hızınıza uygun vitesi kullanarak sürüşünüze devam edebilirsiniz.

### DİKKAT

Motosiklet virajlarda motor yan yatmışken hızı düşürmek arka tekerin kaymasına ve kontrolün kaybolmasına neden olabilir. Viraja girmeden önce hızınızı düşürün.

### UYARI

Sürüş halinde, kontak anahtarını" OFF" (kapalı) veya "LOCK" (kilitli) konumuna almayınız.

## VİTESİN KULLANILMASI

Vites, normal çalışma hızı kapsamında motorun yumuşak çalışmasını sağlamak içindir. Dişli oranları motorun karakteristiklerine uygun olacak şekilde dikkatli bir şekilde seçilmiştir. Kullanıcı daima koşullara göre en uygun vitesi seçmelidir. Tigrina\_S dönel tip vites sistemine sahiptir. Dururken ve hareket halindeyken olmak üzere iki türlü vites değiştirilebilir.

Park halinde iken (dururken) vites değişimi

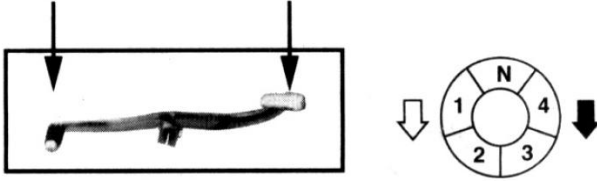

Sürüş esnasında vites değişimi

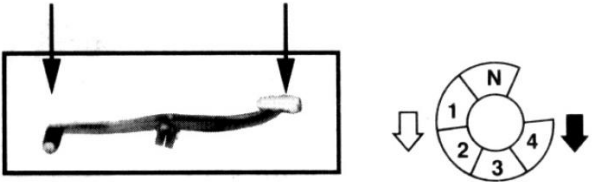

Dururken dördüncü vitesten direkt vites boşa alınabilir fakat hareket halindeyken dört defa vites geri alındıktan sonra ancak boşa geçmiş olur. Hız vites değiştirme uygun şekilde ayarlanmalıdır. Debriyajın zarar görmemesi için kullanım esnasında ani ve sert vites değiştirmeyiniz.

## NOT

N- Boş vites, 1- Birinci vites, 2- İkinci vites, 3- Üçüncü vites  
4- Dördüncü vites

## DİKKAT

**Motor devri yüksek iken vites küçültme;**

- Yüksek motor devrinin frenlenmesinden dolayı arka tekerde kayma ve yol tutuşunda dengesizlik yaşanabilir.
- Devri karşılamayan vites motorun yıpranmasına ve hasar görmesine neden olur.  
Vitesi küçültmeden önce hızı düşürün.

## UYARI

**Yüksek devirli kullanımlar motorun hasar görmesine neden olabilir. Asla yüksek motor devrinde çalışmasına izin vermeyin.**

## YOKUŞTA KULLANIM

Dik yokuşları çıkarken motosiklet yavaşlayabilir ve çekişi düşebilir. Bu noktada, motorun tekrar normal güç kapsamında çalışması için vitesi küçültmelisiniz. Motosikletin çekişten düşmesini önlemek için vitesi hızlı değiştirin. Yokuş aşağı inerken, düşük bir vites seçilerek motor freninden yararlanılabilir. Ancak, motorun aşırı devir yapmamasına dikkat edin.

## **DURDURMA VE PARK ETME**

- 1.Gazı tamamen kapatmak için gaz kolunu kendinizden uzağa doğru çevirin.
- 2.Ön ve arka frenleri eşit şekilde ve aynı anda uygulayın.
- 3.Hız düştükçe vitesi küçültün.
- 4.Motosiklet durmadan hemen önce, vitesi boşa alın. Boş vites gösterge lambası gözlenerek boş vites konumu teyit edin.
- 5.Motosikleti devrilmeyecek şekilde sert ve düz bir zeminde park edin.
- 6.Anahtarı" OFF" (kapalı) konumuna, sonra " LOCK" (kilitli) konumuna çevirin.
- 7.Kontak anahtarını çıkarın.

## **DİKKAT**

**Deneyimsiz kullanıcılar ön frenden fazla yararlanmazlar. Bu da, durma mesafesinin artmasına neden olabilir. Sadece ön ve arka frenin kullanılması kaymaya ve kontrol kaybına neden olabilir. Her iki fren eşit şekilde ve aynı anda uygulayın.**

## **DİKKAT**

**Dönüş sırasında ani frenleme yapılması tekerin kaymasına ve kontrolün kaybedilmesine neden olabilir. Dönüş yapmadan önce fren uygulayınız.**

## **DİKKAT**

**Islak, gevşek, bozuk veya diğer kaygan zeminlerde ani frenleme yapılması tekerin kaymasına ve kontrolün kaybedilmesine neden olabilir. Kaygan ve bozuk zeminlerde frene yavaşça ve dikkatlice basın.**

## **DİKKAT**

**Öndeki aracın çok yakın takip edilmemesi gerekir. Araç hızı artıkça, durma mesafesi de buna paralel olarak artar. Öndeki araçla aranızda emniyetli bir durma mesafesi bulduğunuzdan emin olun.**

## **DİKKAT**

**Sıcak egzozla temas yanmalara neden olabilir. Motor durdurulduktan sonra belli bir süre kadar egzoz, yanmalara neden olabilecek kadar sıcak olacaktır. Motosikleti, yayaların veya çocukların egzozla dokunmayacakları bir yere park edin.**

## EKONOMİK SÜRÜŞ ve ÇEVRE BİLGİSİ

Yakıt tüketimi, çevre kirliliği ve motosikletin fren ve lastiklerin yıpranması çeşitli etkilere bağlıdır. Şahsi sürüş tarzınız yüksek bir seviyede ekonomik yakıt tüketimi ve egzoz emisyonu ve ses emisyonu belirler. Rölantideki motorun çalışma sıcaklığına kadar ısınması uzun zaman alır. Halbuki ısıtma süresince, yıpranma seviyesi ve egzoz emisyonu oldukça yüksektir. Bundan dolayı motoru çalıştırdıktan sonra sürüşe başlamak daha iyidir.

İhtiyacımızdan fazla gazı açmayın, yıpranma seviyesi ve egzoz emisyon yanında yakıt tüketimini de azaltmak için aşırı devirli kullanmayın; mümkün olan devirde vites değiştirin ve gerekli noktaya gelmedikçe vites küçültmeyin (Vitesli ürünler için). Gereksiz hızlanmalar ve sert frenlemeler fazla yakıt tüketimine ve egzoz emisyonunda artışa sebep olur.

Çeşitli sürüş şartları yakıt tüketimini etkiler. Aşağıda belirtilen şartların yakıt tüketimine olumsuz etkisi vardır;

- Aşırı trafik yoğunluğu, özellikle çok trafik ışığına sahip büyükşehirlerde,
- Kısa mesafeli sık kullanımlarda ve motor ısıtma sürelerinde,
- Toplu sürüşlerdeki düşük hızlarda ve yüksek devirli kullanımlarda,

Yakıt tüketimi ayrıca sizin kontrolünüzde olmayan direnc, zayıf yol durumu, tepeler ve kış şartlarında sürüş gibi durumlardan da etkilenir.

Ekonomik yakıt tüketimi için aşağıdaki kontrolleri uygulayınız.

- Planlı kontrolleri dikkatlice yapın. Kanuni servislerinde yapılan düzenli bakımlar sadece aracınızın çalışmasını düzeltmez, ayrıca ekonomik yakıt tüketimi, düşük çevre zararı ve uzun ömürlü olmasını sağlar.
- Her iki haftada bir lastik basınçlarını kontrol edin. Düşük lastik basıncı, dönme direncini arttırır. Bu da yakıt tüketimini, lastik yıpranmasını arttırır ve sürüş şartlarını etkiler.
- Motor yağ seviyesini düzenli olarak kontrol edin.

## RODAJ (MOTOR ALIŐTIRMA)

Bu bölüm, motosikletinizden maksimum ömür ve performans elde etmek için uygun rodajın ne kadar önemli olduğunu açıklar. AŐağıdaki talimatlar, uygun rodaj işlemlerini açıklamaktadır.

## MAKSİMUM GAZ AÇMA TAVSİYELERİ

AŐağıdaki tablo, rodaj sırasındaki maksimum hız tavsiyelerini göstermektedir.

0-500 km	35 km/h
500–1000 km	50 km/h

## MOTOR DEVRİNİ DEĞİŐTİRİN

Motor devri sürekli değıştirilmeli sabit konumda tutulmamalıdır. Bu, parçaların basınçla''yüklenmelerini'' ve sonra serbest kalarak parçaların soğıumalarını sağılar. Bu parçaların alıŐma işlemine yardımcı olur. Bu alıŐma işlemi için, rodaj sırasında motor parçalarına biraz baskı uygulaması önemlidir. Ancak, motoru aŐırı zorlamayın.

## YENİ LASTİKLERİN RODAJI

Motordaki gibi, maksimum performans için yeni lastikler de uygun rodaj gerektirirler. Maksimum performanstan önce, ilk 100 km boyunca dönüŐ açısını kademeli olarak artırarak diŐ yüzeyinin aşınmasını sağılayın. İlk 100 km boyunca ani hızlanmadan, keskin dönüŐlerden ve sert frenlemeden kaçının.

## DİKKAT

**Lastik rodajının yapılmaması lastiklerin kaymasına ve kontrol kaybına neden olabilir. Yeni lastikleri kullanırken aŐırı dikkatli olun. Lastik rodaj işlemini bu bölümde açıklandığı gibi yapın ve ilk 100 km'de ani hızlanmadan, keskin dönüŐlerden ve sert frenlemeden kaçının.**

## SÜRÜŐTEN ÖNCE MOTOR YAĞININ DOLAŐMASINI SAĞLAYIN

Motora yüklenmeden veya motor devrini artırmadan önce, sıcak veya soğıuk motoru çalıştırdıktan sonra yeterince rölantide çalıştırın. Bu, yağlama yağının motorun bütün önemli parçalarına ulaşmasını sağılar.

## İLK 800km'lik BAKIMA DİKKAT EDİN

800km'lik bakım, motosikletinizin en önemli bakımudur. Rodaj sırasında bütün motor parçaları aşınacak ve diğer parçaların tümü birbirine oturacaktır. Bütün ayarlar yeniden yapılacak, bütün tespit parçaları sıkılacak ve kirli motor yağı ve motor yağ filtresi değiştirilecektir.

800km'lik bakımın zamanında yapılması motorun optimum servis ömrü ve performans elde etmenizi sağlayacaktır.

Motosikletin ömrü için 1.000 km çok önemlidir. Bu esnada uygun rodaj işlemi, yeni motosikletinizden maksimum ömür ve performans elde etmenize yardımcı olacaktır.

Aracınızın parçaları kaliteli malzemeden üretilmiştir ve üretilen parçalar yakın toleransa göre bitirilmiştir. Uygun rodaj işlemi, hareketli yüzeylerin birbirlerini yağlamalarını ve yumuşak bir şekilde kavramalarını sağlar.

Motosikletin güvenilirliği ve performansı özel bakıma ve rodaj işlemi sırasındaki kullanıma bağlıdır. Özellikle, motor parçalarının aşırı ısınmaya maruz bırakılabilecek şekilde kullanılmaya dikkat ediniz.

## UYARI

**Zor koşullarda kullanılan motosikletin bakımı 800km'den önce yapılmalıdır.**

## UYARI

**Kullanılmış motor yağının ciltle çok fazla teması tahrişe neden olabilir. Kullanılmış motor yağına temas ettikten sonra mutlaka elinizi sabun ve suyla yıkayınız.**

## SÜRÜŞ ÖNCESİ KONTROL

Motosikleti kullanmadan önce aşağıdaki tabloda bulunan maddeleri kontrol ettiğinizden emin olun. Motosikleti kullanmadan önce bu maddeleri her gün kontrol edin. Ayrıca yine aşağıda belirtilen uyarılara uymayı ihmal etmeyin.

### UYARI

Bu model ilk defa kullanıyor iseniz, kontrolleri tanıyana ve kullanımına alışana kadar trafik dışında pratik yapmanızı tavsiye ederiz. Dönüşlerde dikkatli olunuz. Dönüş yaparken çok sert fren yapmayınız. Dönüş yapmadan önce güvenli bir hıza inene kadar yavaşlayınız. Islak yol ve kaygan zemin lastik sürtünmesini önemli ölçüde düşüren, fren performansını azaltan ve aracın dönüş kapasitesini düşüren etkenlerdir. Böyle yollarda her zaman yavaş sürmeniz önerilir. Ters yönlü rüzgârlar aracınızın sürüş kabiliyetini azaltmaktadır. Bu ters yönlü rüzgârlar tünel çıkışlarında, vadilerde veya büyük araçlar geçtiğinde olur. Böyle durumlarda soğukkanlı olmalı, dikkatli ve yavaş sürmelisiniz.

### UYARI

Aracınıza binmeden mutlaka kontrollerinizi yapın. Bakımın uygun şekilde yapılmaması tehlikeli durumlar yaşamanıza yol açabilir. Aracınızı kullanırken mutlaka emniyeti göz önünde bulundurun.

### UYARI

Uygun olmayan lastik veya lastik hava basıncı kontrolü kaybetmenize yol açabilir. Lastiklerin ölçüleri bu kılavuzda belirtilen özelliklere uygun olmalıdır.

### UYARI

Aracınızda uygun olmayan aksesuar veya modifikasyon yapmayın. Böyle bir değişiklik sonucu ortaya çıkacak olumsuz bir durumdan üretici firma sorumlu değildir.

### UYARI

Araç çalışırken elinizi, parçalarının arasına veya içine bakım, kontrol vb. bir maksatla sokmayınız. Elinizi kaptırabilirsiniz. Bu tip bir işlem yapmak için motoru mutlaka durdurun.

PARÇA GRUBU	KONTROLEDİLECEK KONULAR
Direksiyon	Şekilsel sorun var mı? Takılıyor mu? Gevşeklik ya da oynama var mı?
Frenler	Uygun çalışıyor mu? Fren hidroliği "LOWER" çizgisinin üzerinde mi? Sızıntı yada hasar var mı? Fren pedalı veya kolu uygun hareket ediyor mu? Fren balataları gereğinden fazla aşınmış mı?
Tekerler	Hava basıncı uygun mu? Diş kalınlığı yeterli mi? Çatlak yırtık var mı?
Teker Bijonları	Uygun seviyede sıkılmış mı?
Yakıt	Yakıt uygun seviyede doldurulmuş mu? Yakıt tankında veya kapağında hasar var mı? Yakıt tankı kapağı emniyetli şekilde kapatılmış mı?
Lambalar	Tüm göstergeler ve aydınlatmalar çalışıyor mu?
Motor yağı	Motor yağı seviyesi uygun mu? Motor yağının çevre kirletme kriterleri uygun mu? Motor yağında sızıntı var mı?
Süspansiyon	Süspansiyon hareketi düzgün mü?

PARÇA GRUBU	KONTROLEDİLECEK KONULAR
Gaz	Gaz teli mesafesi yeterli mi? Gaz telinin hareketi aktarması uygun mu? Rölantiye dönüş hızlı mı?
Vites kolu	Vites kolunda hasar var mı? Vites kolu düzgün çalışıyor mu?
Zincir	Zincir gerginliği uygun mu? Uygun şekilde yağlama yapılmış mı? Aşırı bir hasar yada yıpranma var mı?
Korna	Çalışıyor mu ?
Ayna	Tozlu veya hasarlı mı?
Genel Durum	Cıvata ve somunların torku uygun mu? Motordan anormal bir gürültü yada ses geliyor mu? Dışarıdan görünen bir hasar var mı ?

## UYARI

- **Kask mutlaka takın.** Vücudunuzun en hassas gölgeleri olan baş ve gözünün emniyeti açısından büyük önem taşımaktadır.
- **Kullanılan kaskın uygun ve onaylanan bir ürün olması gerekir.** Ayrıca ölçü olarak ta başınıza tam oturmalıdır. Diğer koruyucu gereçleri ve elbiseleri giymeyi ihmal etmeyin.
- **Kullanacağınız, koruyucu elbise, eldiven gözlük, bot uzun yağmurluk, palto vb. vücudunuza tam oturmalıdır.** Sarkan giysiler sağa-sola takılarak kontrolü kaybetmenize neden olabilir.

## PERİYODİK BAKIM

Tablo, periyodik bakım aralıklarını kilometre olarak gösterir. Her aralığın sonunda, belirtildiği gibi kontrol, yağlama ve bakım yapmaya dikkat ediniz. Tam gazda veya tozlu ortamlarda çalışma gibi motosikletin zor koşullar altında çalıştırıldığı durumlarda, bakım bölümünde açıklandığı gibi motosikletin güvenilirliği için belli bakımlar daha sık yapılmalıdır.

Direksiyon parçaları ve süspansiyonlar çok özel ve dikkatli bakım gerektirirler. Maksimum güvenlik için, kontrol ve bakımların yetkili servislerde yapılması gerekir.

Periyodik bakımların ve yağ değişimlerinin garanti sürecinde ve belirtilen km aralıklarında mutlaka yetkili servislerimizde yaptırılması gereklidir, aksi halde aracınız garanti kapsamı dışında kalacaktır.

## YAĞLAMA NOKTALARI

Motosikletin her bir çalışan parçasının uzun ömrü ve güvenli sürüş için uygun yağlama önemlidir. Her uzun/zorlu sürüşten sonra veya yağmurda ıslandıktan sonra ya da yıkandıktan sonra motosikletin yağlanması tavsiye ederiz.

## DİKKAT

**Uygun yapılmayan yağlama veya tavsiye edilen bakım aralıklarının yapılmaması motosiklet hasarı riskini artırarak istenmeyen olayların yaşanmasına sebebiyet verebilir.**

## UYARI

**Kalitesiz orijinal olmayan yedek parçalarının kullanılması motosikletin erken yıpranmasına ve kullanım ömrünün kısalmasına neden olabilir. Sadece orijinal yedek parça kullanınız.**

## BAKIM TABLOSU

Bölüm	Parça	400 km	800 km	Her 1.000 km	Her 4.000 km	Her 5.000 km
Motor	Hava filtresi ve elemanı	Her 1000 km'de temizleyin. 5000 km'de değiştirin.				
	Valf aralığı ayarı	-	Kontrol edin	-	Kontrol edin	-
	Buji	-	Temizleyin	Temizleyin	-	Değiştirin
	Yakıt sistemi	-	Kontrol edin	-	-	Kontrol edin
	Motor yağı ve filtresi	Değiştirin	Değiştirin	Değiştirin	-	-
	Şanzıman yağı	-	Değiştirin	-	Değiştirin	-
	Gaz kolu, teli ve çalışması	-	Kontrol edin	-	Kontrol edin	-
	Rölanti devri	-	Kontrol edin	-	Kontrol edin	-
	Karbüratör	-	Kontrol edin	-	Kontrol edin	-
Şase	Zincir	-	Kontrol edin	Kontrol edin	-	-
	Frenler	-	Kontrol edin	Kontrol edin	-	-
	Fren hortumu	-	Kontrol edin	Kontrol edin	-	-
		3 yılda bir değiştirin				
	Fren hidroliği	-	Kontrol edin	Kontrol edin	-	-
		2 yılda bir değiştirin				
	Lastikler	-	Kontrol edin	Kontrol edin	-	-
	Direksiyon	-	Kontrol edin	Kontrol edin	-	-
	Süspansiyon	-	Kontrol edin	Kontrol edin	-	-
	Ön arka teker somun takımı	-	Kontrol edin	Kontrol edin	-	-
	Şase bağlantı civata ve somunlar	Kontrol edin	Kontrol edin	Kontrol edin	-	-
	Tüm bağlantılar	-	Kontrol edin	-	-	Kontrol edin
Akü	Her 3 ayda bir voltaj değerlerini kontrol edin					
Genel Yağlama	-	Yağlayın	Yağlayın	-	-	

Bu tabloda belirtilen süreleri aşmadan bakımlarını yapmanız ve/veya yaptırmanız emniyetiniz ve aracınızın performansı açısından önemlidir. **Eğer aracınızı çok olumsuz hava ve yol koşullarında kullanıyorsanız, bu periyotlar daha da kısaltılarak bakım yapılmalıdır. Bunun süresi konusunda lütfen yetkili servise başvurunuz. Bakımları mutlaka yetkili Kanuni servislerine yaptırınız.**

## KONTROL VE AYARLAR

### MOTOR YAĞI

Şanzımandan yağ sızıntısı olup olmadığını kontrol ediniz.

### YAKIT HORTUMU

Yakıt hortumunda hasar ve yakıt sızıntısı olup olmadığını kontrol ediniz. Herhangi bir bozukluk bulunursa yakıt hortumu değiştirilmelidir. 2 yılda bir yakıt hortumunu değiştiriniz.

### YAKIT

Yakıt deposundan, yakıt musluğundan, karbüratörden, hortumlardan sızıntı olup olmadığını kontrol ediniz.

### KABLOLARIN KAUÇUK BAĞLANTILARI

Yıkarken bir bezle siliniz.

### EGZOS BORUSU ve SUSTURUCU

Egzoz borusunun ve susturucunun gevşek olup olmadığını kontrol ediniz.

### ÖN ÇATAL

El tutamağını (gidonu) aşağı-yukarı hareket ettirerek ön çatalın eğilmesiyle herhangi bir ses çıkıp çıkmadığını kontrol ediniz. Ön çatalı aşağı-yukarı veya öne arkaya hareket ettirirken direksiyon bağlantılarının iyi olup olmadığını kontrol ediniz.

### ARKA AMORTİSÖR

Yağ sızıntısı ve yayın durumu için arka amortisörü kontrol ediniz.

## AKÜ

Akü sağ yan panel arkasına konumlandırılmıştır. Periyodik olarak kontrol edilmelidir. Voltaj 12 voltun altında olduğunda tekrar şarj edilmelidir.

## UYARI

- Uzun süre kullanılmadığında, akünün tamamen deşarj olmasını önlemek için aküyü sökerek havalandırması iyi olan bir yerde muhafaza ediniz.
- Aküyü sökerken önce negatif (-) kutup başını ayırın.

## AKÜ KUTUP BAŞLARININ TEMİZLENMESİ

Kirlendiğinde veya paslandığında akü kutup başlarını temizleyin.

1. Kontak anahtarını, "OFF" (kapalı) konumuna alın.
2. Yan kapağı çıkarın. Aküden önce negatif (-) kutup başını sonra pozitif (+) kutup başını sökün. Aküyü çıkarın.
3. Kutup başını temizleyin. Beyaz toz olduğunda, sıcak su ile temizleyin.
4. Akü kablolarını ayırın ve kutuplara az miktarda gres sürün.

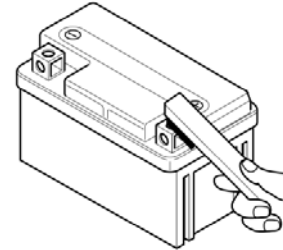

## UYARI

- Aküyü ateşten uzakta tutun.
- Akü kutup başlarını sökerken, daima kontrol anahtarını"OFF" (kapalı) konumuna alarak ilk önce negatif (-) kutup başını ayırın. Takma sırasında, ilk önce pozitif (+) kutup başını bağlayın.
- Akü kablolarını iyice sıkın.
- Akünün kutup başının yanlış takılması akımın ters çevrimi gerçekleşir. Bu da elektrik sisteminin hasar görmesine neden olur.
- Asla motosiklete takılı bir aküyü şarj etmeyin. Böyle bir durumda regülatör zarar görebilir.

## SİGORTA

Sigorta akünün yanındadır. Çalışma sırasında motor aniden durursa veya elektrik sistemi çalışmazsa sigorta kontrol edilmelidir.

Sigortanın atması durumunda 10A'lık sigorta ile değiştiriniz.

## UYARI

**Belirtilen 10A sigortanın dışındaki bir sigortayı kullanmayın. Uygun olmayan değerde bir sigortanın takılması elektrik sisteminin ciddi hasar görmesine neden olabilir.**

## MOTOR YAĞI

Uzun motor ömrü, daha çok kaliteli yağın seçilmesine ve yağın periyodik olarak değiştirilmesine bağlıdır. Günlük yağ seviye kontrolü ve periyodik değiştirilmesi gerekli en önemli bakımdır.

## MOTOR YAĞI SEVİYESİ KONTROLÜ

Her gün aracınızı kullanmadan önce, üst sınır ve alt sınır işaretleri arasında olması gereken yağ seviyesini kontrol edin.

Motor yağ seviyesini kontrol etmek için aşağıdaki işlemleri takip edin.

1. Motoru çalıştırıp, birkaç dakika rölantide çalıştırın.
2. Motoru durdurun ve 2-3 dakika bekleyin.
3. Motosikleti düz bir zeminde dik tutun. Seviye çubuğunu yerinden çıkarın ve temizleyin. Temizlediğiniz seviye çubuğunu tekrar yağ haznesine daldırın ve çıkarın. Yağ seviyesinin üst sınır işareti ile alt sınır işareti arasında olup olmadığına bakın.
4. Gerektiğinde üst limit seviyesinin 1 mm altına gelecek şekilde önerilen yağ ile dolun yapın.
5. Seviye çubuğunu yerine yerleştirip, çevirerek sıkın ve yağ sızıntısı olup olmadığını kontrol edin.

## UYARI

**Aracınızın yağsız çalıştırılması aracınıza sayısız zararlar açar, aracınızın yağsız çalıştırılması sebebi ile oluşacak arıza ve hasarlar kullanıcı hatası kabul edilecek ve aracınızın garanti harici işlem görmesine neden olacaktır.**

## MOTOR YAĞI VE FİLTRE DEĞİŞİMİ

Yağı aşağıdaki adımları izleyerek değiştirin.

1. Aracı düz bir zeminde alt sehpa üzerinde yerleştirin. Krank altında bir yağ kabı koyun, seviye çubuğunu çıkarın ve akıtma tapasını ve yağ keçesini çıkarın. Yağı boşaltın.
2. Akıtma tapası üzerindeki yağ keçesinin kullanılabilir durumda olup olmadığını kontrol edin sonra akıtma tapasına takın. Yağ keçesi her iki bakımda bir değiştirilmelidir.
3. Krankı önerilen kalitede yağ ile doldurun.
4. Yağ filtresi ve kapağını yerine geri takın.
5. Motoru 2 - 3 dakika boşta çalıştırın.
6. Motoru durdurun ve 2 - 3 dakika bekleyin. Daha sonra düz bir zeminde, seviye çubuğu ile yağ seviyesini ölçün ve yağ sızıntısının olup olmadığından emin olun.

### UYARI

Motor yağı ve egzoz boruları yanmalara sebep olabilecek kadar sıcak olabilir. Yağı boşaltmadan önce, yağ tahliye tapasının ve egzoz borularının çıplak elle dokunulacak kadar soğduğundan emin olun.

### NOT

Sıcak yağ, soğuk yağdan daha kolay akacağı için motor sıcakken yağı değiştirin.

Yağ filtresini aşağıdaki adımları izleyerek değiştirin.

1. Yağ filtresi kapağını çıkarın.
2. Krank altına yağ kabı koyun ve yağ boşaltma tapasını çıkarın.
3. Yağ boşaltma tapasını, yayı ve filtreyi çıkarın.
4. Yağ filtresini değiştirin ve yeni oring takın.
5. Yağ filtre kapağını tekrar yerine takın.
6. Motoru durdurun ve 2–3 dakika bekleyin. Sonra motoru düz bir zemine koyun ve yağ seviyesini kontrol edin.

### UYARI

**Yeni yağ, kullanılmış yağ ve temizleme solventi tehlikeli olabilir. Yeni yağın, kullanılmış yağın ve solventin çocuklar ve evcil hayvanlar tarafından yutulması tehlikelidir. Kullanılmış yağ veya solvent ile kısa süreli temas cildin tahriş olmasına neden olabilir.**

- Yeni-kullanılmış yağı ve solventi çocuklardan ve hayvanlardan uzak tutun.
- Uzun kollu gömlek ve su geçirmeyen eldivenler giyin.
- Yağ veya solvent cildinize temas ettiğinde bol su ve sabunla yıkayın.

### UYARI

Motor yağının fazla olması motor çıkışını yetersiz kılar. Motor yağını fazla koymamaya dikkat ediniz.

## HAVA FİLTRESİ

Hava filtresi elemanın tıkanması durumunda, emme direnci azalarak güç çıkışında düşüşe ve yakıt tüketiminde artışa neden olacaktır. Motosikleti zor koşullar altında kullandığınızda filtre elemanının bakım aralığından da sık temizlenmesi veya değiştirilmesi gerekir. Aşağıdaki işlemleri takip ederek hava filtresi elemanını periyodik olarak kontrol edin ve temizleyin.

1. Cıvatayı çıkarın.
2. Hava filtre kapağını çıkarın.
3. Hava filtre elemanını çıkarın.
4. Kompresörle filtre ve elemanından tozu arındırın.
5. Yukarıdaki adımların tersi sırasıyla temiz hava filtresini yerleştirin ve güvenli bir şekilde bağlandığından emin olun.

## DİKKAT

Hava filtresi elemanı kirlendiğinde, motorun çalışması zorlaşacak, yanma performansı düşecek ve isli duman (siyah duman) çıkacaktır. Bu tip belirtiler ortaya çıktığında, ilk önce hava filtresi elemanını temizleyin ve kontrol edin.

## UYARI

Temizleme işlemi sırasında veya öncesinde, filtre elemanında yırtılma olup olmadığını kontrol edin. Yırtık bir eleman değiştirilmelidir. Gelen havayı kaçırmaması için elemanı düzgün bir şekilde ve sıkıca yerleştirdiğinizden emin olun. Piston segmanlarının ve silindir deliğinin hızlı aşınmasının genellikle hatalı veya kötü takılmış bir filtre elemanından kaynaklandığını unutmayın.

## UYARI

- Hava filtresi elemanı iyice takılmadığında, içine toz girebilir ve motorun ciddi hasar görmesine neden olabilir.
- Yıkama sırasında elemanın içine suyun girmemesine dikkat edin.

## BUJİ

Karbon tortularını, periyodik olarak sert telle veya iğneyle bujiden temizleyiniz.

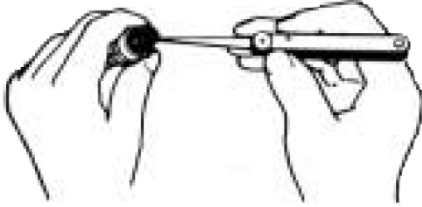

Bujiyi aşağıdaki şekilde çıkarın.

1. Buji başlığını çıkarın.
2. Buji anahtarı ile bujiyi çıkarın.

Ters adım sırasıyla bujiyi takabilirsiniz.

Buji tırnak aralığı kalınlık masterını kullanarak buji tırnak aralığını 0,6–0,7 mm'ye ayarlayın.

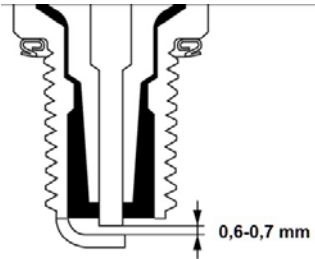

## UYARI

- Bujiyi aşırı sıkmayın veya çapraz takmayın; aksi takdirde silindir kapağının alüminyum dişleri hasar görecektir. Buji söküldüğünde, buji deliklerinden motora toz girmesine izin vermeyin.
- Bu motosiklet için, çoğu çalışma koşullarına uygun standart buji seçilmiştir. Bujinin rengi, standardın dışında bir bujinin kullanıldığını gösteriyorsa, alternatif bir bujiyi veya sıcaklık kapsamını seçmeden önce yetkili servisimize danışmanızı tavsiye ederiz. Uygun olmayan bir bujinin seçilmesi ciddi motor hasarına neden olabilir.

## KARBÜRATÖR

Kararlı yakıt püskürtmesi karbüratör için motorun başlıca gereklerindedir. Karbüratörün teknik verisi fabrikada tarafından ayarlanmıştır. Rölanti ayarı ve gaz teli aralığı dışında bir ayar değişikliği yapmanız gerekmez

## RÖLANTİ AYARI

1. Motoru çalıştırın ve motor ısınana kadar bir süre çalışsın.
2. Motor ısındıktan sonra, gazı kapatın, ayar civatasını sağa veya sola en düşük rölanti devrini elde etmek için çevirin.

## UYARI

Rölanti devrini her zaman motor tamamen ısındıktan sonra ayarlayın.

## GAZ TELİ AYARI

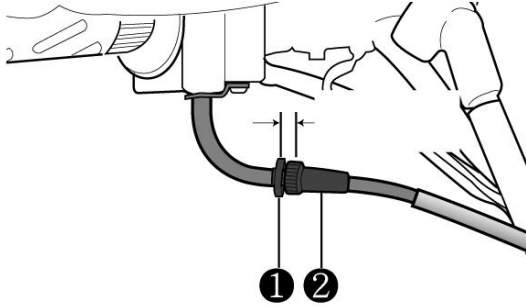

1. Kilit somununu gevşetin.
2. Ayar vidasını çevirerek tel aralığını 2–6 mm' ye ayarlayın.

### Uyarı

**Gaz teli ayarlandıktan sonra, gaz kolunu çevirerek kontrol edin. Ayar sonunda gaz kolu ne tamamen kapalı olmalı ne de ani hız yükselmesine sebep olmamalıdır. Uygun bir hassasiyette olmalıdır.**

## FRENLER

Güvenli sürüş için düzgün/doğru çalışan fren sistemleri hayati önem taşır. Fren kontrollerini belirtildiği gibi yaptığınızdan emin olun. Frenler periyodik olarak yetkili servislerde kontrol edilmelidir. Tigrina\_S modelinde ön fren hidrolik disk fren, arka fren ise tambur fren sistemi ile donatılmıştır.

### UYARI

**Fren sürücü güvenliğinin sağlanmasında son derece önemli bir parçadır ve sıklıkla kontrol edilmeli gerektiğinde ayarları yapılmalıdır.**

## ÖN FREN

Fren kolunu hafifçe gaz koluna doğru sıkarak ön fren uygulanır. Disk fren sisteminde ani frenleme yaparken motosikletin devrilmemesine dikkat edin. Fren kolu sıkıldığında fren lambası yanacaktır.

### UYARI

**Disk fren sistemi hidrolik olarak çalışır. Güvenliği sağlamak için, fren ile ilgili arızalar için lütfen servislerimize müracaat ediniz.**

Aşağıdaki kontroller her gün yapılmalıdır.

1. Ön fren sistemi : Yağ sızıntısı kontrolü.
2. Yağ hortumu : Sızıntı veya yıpranma kontrolü.
3. Fren balatası : Aşınma kontrolü.
4. Fren kolu : Doğru serbest aralık ve sertlik kontrolü

## ARKA FREN

Fren pedalına basarak arka fren uygulanır.

## UYARI

Kaygan zeminlerde kaymayı önlemek için hafif ve dikkatlice fren yapınız.

## FREN HİDROLİĞİ

Fren hidroliği rezervuarındaki hidrolik seviyesini kontrol ettiğinizden emin olun. Eğer seviye, motosiklet dik konumda iken alt işaret çizgisinin altında ise, gereksinimlerini karşılayan uygun fren hidroliği doldurun. Fren balataları aşındığında, fren balatalarının yeni konumunu dengelemek için hidrolik seviyesi düşecektir. Normal periyodik bakım aralığına göre fren hidroliği rezervuarına fren hidroliği doldurun.

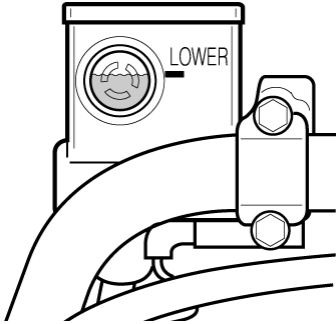

## UYARI

Fren hidroliği yutulduğunda veya ciltle ya da göze temas ettiğinde zararlı olabilir. Fren hidroliği yutulduğunda hemen doktora başvurun ve kusmaya çalışın. Fren hidroliği deri veya göze temas etmesi durumunda, bol miktarda su ile iyice yıkayınız.

## UYARI

Ciddi hasara neden olacağından dolayı fren hidroliğini boyalı veya plastik yüzeylere dökmeyin. Eski veya kapağı kapatılmamış bir kaptaki saklanmış fren hidroliğini asla kullanmayın. Havadaki nemi kaptığından dolayı, kesinlikle eski bakımdan kalan ve uzun süre muhafaza edilen fren hidroliğini kullanmayın.

## ÖN FREN BALATALARI

Fren balatalarının sınır çizgisine kadar aşınıp aşınmadığını görmek için ön fren balatalarını kontrol edin. Eğer balatalardan birisi sınır çizgisine kadar aşınmışsa, yetkili serviste yenisiyle değiştirilmelidir.

Her gün fren sisteminde aşağıdaki noktaları kontrol edin.

1. Ön fren sisteminde hidrolik kaçağı
2. Fren hortumunda kaçak veya hasar
3. Fren kolunun çalışması
4. Ön fren balatalarında aşınma

## FREN DİSKİNİN KONTROLÜ

Fren diskinde hasar veya çatlak kontrolü yapın.

### UYARI

**Yüksek basınç altındaki çalışma koşullarında güvenlik için, ön ve arka fren sistemi, fren hortumu veya fren hidroliği periyodik bakım tablosuna göre yetkili servis tarafından değiştirilmelidir.**

### DİKKAT

Aşınmış fren balatalarıyla motosikletin kullanılması frenleme performansını düşürecektir. Her kullanımdan önce fren balatalarının aşınmasını kontrol edin. Balatalardan birisi sınır çizgisine kadar aşındığında, fren balatalarının değiştirilmesi için yetkili servise başvurunuz.

### UYARI

Ön fren balataları değiştirildikten sonra, eski yerine oturması için fren kolunu birkaç kez çekin ve bırakın. Ardından, fren hidroliği doldurulmadan ve etkili frenleme mesafesi elde edilmeden motosikleti kullanmayın.

## ARKA FRENİN AŞINMASI

Arka frenin aşınması aracın çalıştırılmasına, kullanımına ve aracın kullanıldığı yol şartlarına göre değişir. Genellikle, fren balatası ıslak ve kirli yollarda kullanıldığında, iyi yol şartlarda kullanılmasına göre daha çabuk aşınır.

## FREN KOLU AYARI

Fren kolunun serbest aralığını ayarlamak için aşağıdaki yönergeleri uygulayın.

1. Fren kolunu 10–20 mm' lik aralığı elde etmek için somunu sağa ve sola çevirerek ayarlayınız. Aralığı düşürmek için somunu sağa çeviriniz. Yükseltmek için ise sola çeviriniz.
2. Aralığı ayarladıktan sonra sürtünmenin hissedilip hissedilmediğini kontrol etmek için açık havada çevirerek freni kontrol edin. Fren kolunu sıkmakla birlikte, fren kolu ile elcik arasında yeterli aralık bulunduğundan emin olmak için kontrol edin.

## FREN PEDALI AYARI

Fren pedalında doğru boşluğun olup olmadığını kontrol edin. Fren pedalını 20–30 mm' lik aralığı elde etmek için ayarlama somununu sağa ve sola çevirerek ayarlayınız.

### UYARI

**Frenleme en önemli güvenlik sistemlerindedir. Be sebeple her gün kontrol edilmesi ve ayarlarının uygun olarak yapılması gerekir. Fren ayarlarının doğru yapılması için mutlaka yetkili servise başvurunuz.**

## ZİNCİR

Sürüş koşullarına bağlı olarak zincir, periyodik bakımda belirtilenden daha sık ayarlama gerektirebilir.

Zinciri her 1.000km'de bir kontrol edin.

## DİKKAT

**Yanlış ayarlanmış veya durumu kötü olan zincir ile motosikletin kullanılması istenmeyen olayların yaşanmasına neden olabilir. Her sürüş öncesinde, bu bölümde belirtildiği gibi zinciri düzgün bir şekilde kontrol edin, ayarlayın ve bakımını yapın.**

## Zincirinin Kontrolü

Zinciri kontrol ederken, aşağıdaki noktalara dikkat edin:

- Gevşek pimler
- Hasarlı halkalar
- Kuru veya paslanmış bağlantılar
- Bükülmüş veya kırılmış bağlantılar
- Fazla aşınma
- Yanlış ayarlanmış zincir

Zincirin durumu veya ayarlanması ile ilgili her hangi bir sorun olduğunu tespit ederseniz, yetkili servisimize danışın. Zincirin hasar görmesi zincir dişlilerinin de hasar görmesi anlamına gelir. Zincir dişlilerinde aşağıdakileri kontrol edin.

- Çok aşınmış dişler
- Kırılmış veya hasarlı dişler
- Gevşek zincir dişli bağlantı somunları

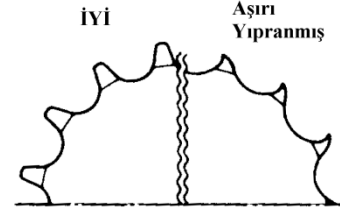

Zincir dişlisinde bu sorunlardan birisini tespit ederseniz, yetkili servise başvurunuz.

## UYARI

**Yeni bir zincir takıldığında iki zincir dişlisinde aşınma kontrolü yapılmalıdır ve gerekirse, değiştirilmelidir.**

## ZİNCİR AYARLANMASI

Zincir gevşekliğini doğru spesifikasyonlara göre ayarlayınız. Zincir sürüş koşullarınıza bağlı olarak periyodik bakım tablosundan daha sık ayar gerektirebilir.

Zincir ayarını gösterildiği şekilde yapınız.

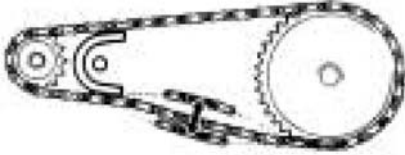

20-30 mm

1. Motosikleti krika veya takoz üzerine yerleştirin.
2. Aks somununu gevşetin.
3. Kontra somun sağa veya sola çevrildiğinde, ayar vidasını(3) kullanarak zincir gevşekliğini ayarlayın.
4. Zincir gevşekliği 20-30 mm'ye ayarladıktan sonra, aks somununu iyice sıkın ve son bir kontrol yapın.

## UYARI

Zincir, her sürüş öncesinde kontrol edilmelidir. Zincirin aşırı gevşek olması, zincirin dişlilerden ayrılmasına ve ciddi motor hasarlarına neden olabilir.

## LASTİK

Lastik hava basıncını ve lastik diş derinliğini düzenli olarak kontrol edin. Güvenlik ve lastiğin ömrü için, lastik hava basıncını sık sık kontrol edin.

## DİKKAT

Bu uyarıları dikkate almamak, lastik problemlerinden dolayı istenmeyen olayların yaşanmasına sebep olabilir. Motosikletinizin lastikleri, motosiklet ile yol arasındaki çok önemli bir bağlantıyı oluşturur. Aşağıdaki talimatlara uyunuz.

- Lastik durumunu ve basıncını kontrol ediniz ve her sürüşten önce lastik basıncını ayarlayınız.
- Motosikleti aşırı yüklememeye dikkat ediniz.
- Lastik belirtilen sınıra kadar aşındığında veya lastiklerde kesik, yarık gibi hasarlar bulunduğunda değiştiriniz.
- Daima kullanım kılavuzunda belirtilen boy ve tipte lastik kullanınız.

## LASTİK HAVA BASINCI

Yetersiz lastik basıncı lastiğin aşınmasını arttırdığı gibi motosikletin dengesini de ciddi şekilde etkiler. Hava basıncı çok yüksek olan lastikler dönüşleri zorlaştırır. Hava basıncı çok yüksek olan lastikler ise lastiğin yerle temasını azaltarak kaymaya ve kontrol kaybına neden olur. Lastik hava basıncının daima belirtilen sınırlar içinde olduğundan emin olun. Lastik hava basıncı, lastik soğukken ayarlanmalıdır.

Lastiklerde bir sorun olduğuna görürseniz, bir basınç manometresi ile lastik hava basıncını ayarlayın.

## Soğuk Lastiklerin Basınçları

Lastik	Lastik Ebat Gösterimi	Basınç
Ön Lastik	2,50-17	225 kPa, 32 psi
Arka Lastik	2,75-17	225 kPa, 32 psi

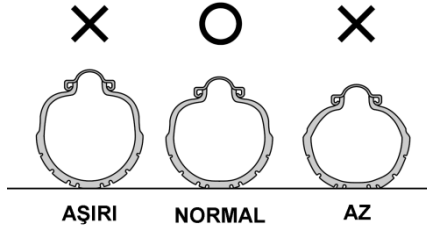

## UYARI

Lastik basıncı ve aşınması araç güvenliği ve performansı için hayati önem taşır. Standart dışı lastik basınçları ciddi bir şekilde lastik ömrünü kısaltır ve sürüşü emniyetsiz kılar. Çok yüksek lastik basıncı lastiğin orta kısmının çabukça eskimesine neden olur ve sürüşünüzü rahatsız bir hale sokar. Çünkü yoldan gelen sarsıntılar amortisörler tarafından emilemez. Çok düşük lastik basıncı lastiğin iki tarafının çabuk eskimesine neden olur ve ciddi bir durumda jantın lastiği ezmesine veya kırılmasına veya geniş açılı bir dönüş yaparken aracın devrilmesine neden olabilir.

## LASTİK DIŞ DERİNLİĞİ

Son derece eskimiş lastikli bir araç kolayca kontrol kaybetmeye neden olur. Eğer dış derinliği 1,6 mm altına kadar eskimişse ön lastiği değiştirin. Arka lastiği ise dış derinliği 2 mm ye kadar eskimişse değiştirin.

## UYARI

Ön teker 2,50-17

Arka teker 2,75-17

Standart lastikler kullanılmıştır. Standartın dışındaki bir lastiğin kullanımı sorunlara neden olabilir. Her zaman standart lastiklerin kullanılmasını tavsiye ediyoruz.

## AMPULLERİN DEĞİŞTİRİLMESİ

Ampulü her zaman aynı güç ve boyuta sahip ampulle değiştirin. Farklı elektriksel karakteristikli ampuller kullanmak elektrik sistemine aşırı yüklenmeye veya ampulün erken hasar görmesine neden olabilir.

## FAR AMPULÜNÜN DEĞİŞTİRİLMESİ

Farı aşağıdaki şekilde değiştirin.

1. Vidaları sökerek ön kapağı çıkarın.
2. Farı çıkarın.
3. Patlak ampulü çıkarın ve yenisini takın.
4. Farı yeniden takın ve diğer parçaları yukarıdaki adımların tersi sırasıyla geri takın.

## UYARI

**Far temiz ve tozsuz tutulmalıdır. Toz ve kir far ömrünü önemli ölçüde kısaltır. Farı değiştirirken, ampulün temiz olmasına dikkat edin. Far ve sinyal lambalarının ampulleri sarf malzemesi olduğu için garanti kapsamına girmemektedir.**

## ÖN ve ARKA SİNYAL LAMBALARININ DEĞİŞTİRİLMESİ

Ön sinyal lambasını aşağıdaki şekilde değiştirin.

1. Vidaları sökerek sinyal lensini çıkarın.
2. Ampule bastırın ve saat yönüne ters yönde çevirin ve çıkarın.

Yeni ampulü bastırın ve saat yönünde çevirin ve takın.

## UYARI

**Vidaların aşırı sıkılması camın çatlamasına neden olabilir.**

## ARKA FREN LAMBASININ DEĞİŞTİRİLMESİ

Arkan fren lambalarını aşağıdaki şekilde değiştirin.

1. Fren lambası civatalarını sökerek lensi çıkarın.
2. Ampule bastırın ve saat yönü tersine çevirin ve çıkarın.
3. Yeni ampulü bastırın e saat yönünde çevirerek takın.

## UYARI

**Lamba kapaklarını bağlarken kapağa zarar vermemesi için vidaları çok fazla sıkmayın.**

## TEMİZLEME - DEPOLAMA

### TEMİZLEME PROSEDÜRÜ

Motosikletin iyice temizlenmesi bakımın gerekli bir parçasıdır. Ayrıca motosikletin görünüşünü ve performansını da etkiler. Uygun temizlik aynı zamanda motosikletin ömrünü de uzatacaktır. Çamurda, çalılıkarda, çimende, suda, tuzlu su içinde veya tozlu ortamlarda kullanıldıktan sonra motosikleti temizlemek ve kontrol etmek önemlidir. Çamurun, çalılardan, otların vs. özellikle motor ve egzoz sistemi üzerinde birikmesi motorun soğumasını engelleyebilir, hasarı gizleyebilir veya belli parçaların aşınmasını hızlandırabilir. Temizleme sırasında, bütün döküntüleri temizlemek önemlidir.

### UYARI

**Yüksek basınçlı yıkama makineleri motosiklete zarar verebilir. Buda paslanmaya, korozyona sebep olabilir ve aşınmayı artırabilir. Motosikleti temizlemek için yüksek basınçlı yıkama makinelerini kullanmayın.**

### MOTOSİKLETİN YIKANMASI

Biraz dikkat edilerek, motosikleti otomobile benzer bir şekilde yıkayabilirsiniz. Egzoz borusunu iyice sarın.

Tozu veya diğer pislikleri temizlemek için düşük basınçlı bir bahçe hortumu kullanabilirsiniz. Yumuşak nitelikli sabun veya deterjan ve su kullanarak motosikleti elle yıkayın. Fazla su basıncı uygulamadan bütün tozları ve pislikleri iyice temizlemeye çalışın.

Yıkama bezleri veya temizleme fırçaları kullanılabilir; plastik veya boyalı yüzeylere zarar vereceğinden dolayı fırçaları kullanırken dikkatli olun. Motosikleti temiz su ile iyice yıkayın. Deri veya yumuşak bir bez kullanarak bütün alanları kurutun. Yıkamış araç açık havada kurutulduktan sonra, zinciri gresleyin ve bir kaç dakika motoru rölantide çalıştırın.

### UYARI

**Motosikleti aşırı basınçlı su ile yıkamak bazı aksamlara zarar verebilir. Bu yüzden basınçlı suyu aşağıdaki parçaların üzerine direk tutmayın**

- Teker göbeklerine,
- Egzoz borusuna,
- Yakıt tankına ve sele kılıfına,
- Karbüratöre,
- Konağa,
- Göstergelere

## TEMİZLİK SONRASI KONTROL

Egzoz borusundaki bezleri veya sargıyı çıkarın. Motosikletin uzun ömürlü olması için, genel yağlama noktalarını yağlayınız.

## DİKKAT

**Motosikletin ıslak frenlerle kullanılması tehlikelidir. Islak frenler, kuru frenler kadar frenleme performansı sağlayamayacaktır. Bu durum, istenmeyen olayların yaşanmasına neden olabilir. Motosikleti yıkadıktan sonra, düşük hızda kullanarak frenleri test edin. Balataların kuruması için birkaç kez frene basarak sürünme sonucu kurumasını sağlayın.**

En son sürüş sırasında meydana gelmiş olabilecek sorunlara karşı motosikleti kontrol etmek için, "SÜRÜŞ ÖNCESİ KONTROL" kısmındaki işlemleri takip edin.

## KORUMA - DEPOLAMA

Eğer aracınız herhangi bir sebeple uzun süreliğine kullanılmıyacaksa, aracı bazı materyaller, ekipmanlar ve tekniklerle korunmasını sağlayın.

- Aracı alt sehpa üzerine yerleştirin ve temizleyin.
  - Yakıtı belirli miktarda yakıt sabitleme solüsyonu ile karıştırın ve yakıt tankını tamamen bu karışımla doldurun.
  - Yakıtı karbüratörden boşaltın veya motoru bir kaç dakikalığına rölantide çalıştırarak yakıtın karbüratörden akmasını sağlayın.
  - Aküyü araçtan sökün. Negatif kutbu pozitif kutuptan önce çıkarmaya dikkat edin.
  - Akü yüzeyini ince bir temizleme çözümleriyle temizleyin. Terminaler, kablo başlıkları ve paslı kısımları temizleyin.
  - Lastikleri normal basınca ulaşıncaya kadar şişirin.
  - Araç yüzeyini ve araçtaki lastik parçalarını koruyucu spreyle temizleyin.
  - Antipas spreyle, boyanmamış yüzeyleri kaplayın.
- Aracı tekrar kullanıma hazır hale getirmek için aşağıdaki adımları uygulayın.
- Aracı tamamen temizleyin.
  - Bujiyi çıkartın, bir kaç kere marş pedalına basarak motoru çalıştırın ve bujii tekrar takın.
  - Aküyü takın.

## KULLANIM VE BAKIM

1. Her bir alıřtırma deneyiři 5 saniyeden fazla sürmemelidir. Eęer motor bir ka denemeden sonra alıřtırılmıyorsa, yakıt destek sistemi, marř ve ateřleme sistemini kontrol edin.
2. Ařaęıdaki durumlarda ařırı deřarj veya eksik řarja neden olabilir ve akünün ömrünü kısaltabilir.
  - Sık alıřtırma ve kısa mesafeli sürüř
  - Aracı düşük hızlarda uzun süre kullanmak
  - Fren lambasının yanmasına neden olacak řekilde fren kolunu veya fren pedalına basmak
  - Ekstra elektrik paralar veya yüksek güçlü ampuller kullanmak
3. Motor zor alıřıyorsa, lambalar sönükse, korna zayıfsa ve bunlar 3 aydan beri devam ediyorsa aküyü tekrar yükleyin.
4. Uzun süre kullanmadıktan sonra tekrar kullanıma geçmeden önce aküyü yeniden yükleyin.

## AKÜ řARJI

Aküyü özel bir akü yükleyicisi ile yükleyin. Akü yüklenirken kee civatalarını ıkarmayın. Kapalı ortamda ise odayı havalandırın, ateřten uzak tutun.

Akü standart veya hızlı bir řekilde yüklenebilir. Akünün uzun süre kullanılabilmesi için akü üreticilerinin tavsiye ettięi řekilde yükleyin.

## UYARI

**Aküyü her zaman belirtilen akımlarda ve zaman limitlerinde yükleyin. Aksi durumda akü zarar görebilir. Acil durumlar dıřında hızlı řarj yöntemini kullanmayın.**

**TEKNİK ÖZELLİKLER**

Özellik	Değer	Özellik	Değer
Motor Tipi	Tek Silindir 4 Zamanlı	Boyutları (UxGxY)	1900 x 660 x 1075 mm
Silindir Hacmi	97 cm <sup>3</sup>	Aks Mesafesi	1260 mm
Sıkıştırma Oranı	9,1:1	Yerden Minimum Açıklık	135 mm
Maksimum Güç	8,9 HP - 7250 d/d	Kütle Ağırlığı	96 kg
Maksimum Tork	5,5 Nm - 5000 d/d	Maksimum Yük Kapasitesi	150 kg (sürücü dahil)
Maksimum Hız	79 km/h	Yakıt Tankı Kapasitesi	3,5 litre
Çalıştırma	Elektrik/Pedal	Akü Kapasitesi	12V/5Ah
Ateşleme	CDI	Sigorta Kapasitesi	10A
Yağlama	Yağ Pompası	Ön Far	12V, 35W/35W
Soğutma	Hava	Arka Fren Lambası	12V, 21W/5W
Aktarma	Zincir	Park lambası	12V, 5W
Lastik (Ön)	2,50-17-6PR	Sinyal Lambası	12V, 10W
Lastik ( Arka)	2,75-17-6PR	Sinyal Gösterge Lambası	12V, 3W
Fren (Ön / Arka)	Disk/Tambur	Gösterge Lambası	12V, 3W

**UYARI**

Teknik özellikler tablosu kesin bir taahhüt olmayıp, ürün ve ürün özelliklerinde her zaman değişiklik yapma hakkımız saklı olduğu gibi, burada maddi hata sonucu yazılmış bulunan değerlerdeki farklılıkların bulunması halinde aracın resmi belgelerdeki değerlerinin geçerli olduğunu belirtmek isteriz. Lütfen aracın resmi belgelerine bakınız.

ÜRETİCİ



**İmalatçı Unvanı** : Kuralkan Motorlu Araçlar Üretim Sanayi ve Dış Ticaret A.Ş.  
**İmalatçı Adresi** : Eski İzmit Yolu üzeri Tepeören Mevkii 34940 Tuzla / İstanbul  
**Tel / Fax** : +90 216 581 21 21 Pbx / +90 216 304 05 55  
**Web** : [www.kanuni.com.tr](http://www.kanuni.com.tr)

**Kullanım ömrü 10 yıldır.**



Eski İzmit Yolu Üzeri Tepeören Mevkii  
34940 Tuzla / İstanbul  
Tel : (216) 581 21 21 Pbx  
Fax : (216) 304 05 55  
[www.kuralkan.com.tr](http://www.kuralkan.com.tr)  
e-mail : [kanuni@kuralkan.com.tr](mailto:kanuni@kuralkan.com.tr)

**Döküman No : AG KLV 54**  
**Rev.No : 00/ 21.08.2009**